

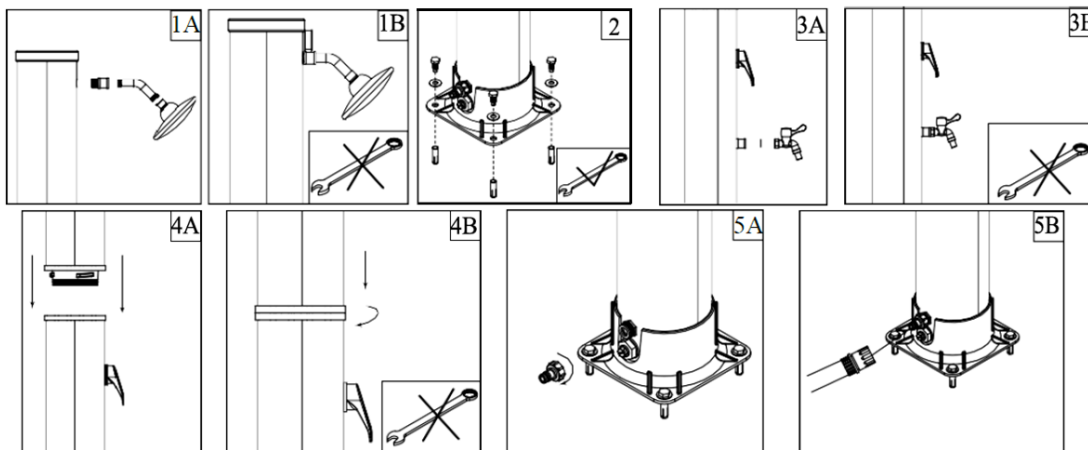

Сонячний душ (40 л) з краном для ніг В7029

Посібник користувача

Монтаж



Встановіть свій сонячний душ у місці, на яке якомога довше потрапляють прямі сонячні промені.

1. З'єднайте душову лійку з корпусом душу (мал. 1А, 1В).

ПРИМІТКА: не використовуйте гайковий ключ. Не забудьте про прокладку.

2. Прикріпіть душ до бетонної плити або дерев'яної основи за допомогою чотирьох болтів, гайок і прокладок. Тут рекомендується використати гайковий ключ (мал. 2).

3. Підключіть до душу кран для миття ніг (мал. 3А, 3В).

4. Покладіть ущільнювальне кільце в спеціальний слот на нижній частині. Поставте верхню частину душу на нижню. Поверніть фіксуюче кільце за годинниковою стрілкою, щоб надійно з'єднати верхню частину з нижньою (мал. 4А, 4В).

ПРИМІТКА: змішувач і душовая лійка повинні бути направлені в один бік.

5. Під'єднайте перехідник шланга до вхідного отвору душу, потім під'єднайте садовий шланг до перехідника шланга та до водопостачання (мал. 5А, 5В).

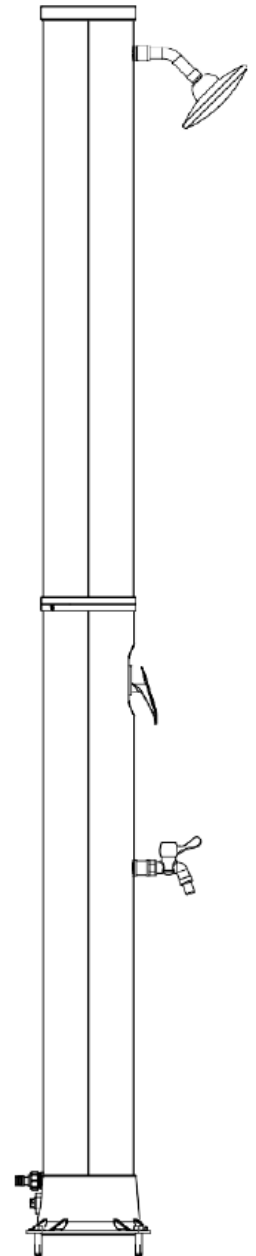

4.1 Перше використання

1. Поверніть ручку душу в положення **FULL ON HOT** (повністю на гарячу воду).

Примітка: заповнення корпусу водою з змішувачем у гарячому положенні гарантує відсутність повітряних кишень у душі. Ця процедура використовується лише для першого використання.

2. Увімкніть подачу води через садовий шланг, щоб наповнити душ. Для цього знадобиться приблизно 5-6 хвилин.
3. Коли вода потече з душової лійки, закрийте воду змішувачем. Вимкнення призведе до того, що вода почне нагріватися в трубі.
4. Залежно від сонячного світла та зовнішньої температури, душу знадобиться близько трьох годин, щоб повністю нагріти воду.

5. **УВАГА:** щоб уникнути опіків, звертайте увагу на те, щоб повернути змішувач в напрямку холодної води (сині крапки) перед використанням душу. Потім встановіть бажану температуру.

4.4 Консервація на зиму

1. Вимкніть подачу води та від'єднайте садовий шланг.
2. Поставте та відкрийте змішувач в положення FULL ON HOT і дайте воді стекти з адаптера шланга (приблизно 7-8 хвилин).

Примітка: не повертайте ручку душу під час зливу води, інакше вода перестане зливатися.

3. Поверніть фіксуюче кільце проти годинникової стрілки, щоб відокремити верхню та нижню частини душу. Відкрутіть нижню частину душу від основи та вилийте воду, що залишилася в трубі.
4. Очистіть і висушіть всі частини душу. Перемістіть душ з вулиці в приміщення. Зберігайте його в сухому і теплому місці протягом зимового сезону, щоб уникнути його заморозки.

ПРИМІТКА:

- Не використовуйте сіль або інші засоби захисту від замерзання.
- Рекомендований тиск води: максимум 3,5 бар.
- Завжди вмикайте душ в режимі прохолодної води, щоб уникнути травм.